

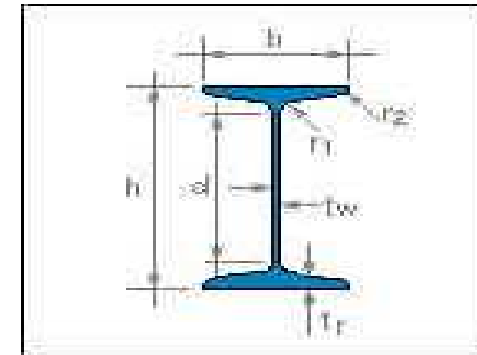

INTRACERO

GRUPO

IPN	GAMA DE FABRICACIÓN MASAS (Kg/m.)							
	Dimensiones (mm.)						Sección (cm2)	Peso (Kg/m)
	h	b	tw=r1	tf	r2	d		
80	80	42	3,9	5,9	2,3	59	7,6	6
100	100	50	4,5	6,8	2,7	75,7	10,6	8,3
120	120	58	5,1	7,7	3,1	92,4	14,2	11,1
140	140	66	5,7	8,6	3,4	109,1	18,3	14,4
160	160	74	6,3	9,5	3,8	125,8	22,8	17,9
180	180	82	6,9	10,4	4,1	142,4	27,9	21,9
200	200	90	7,5	11,3	4,5	159,1	33,4	26,2
220	220	98	8,1	12,2	4,9	175,8	39,5	31
240	240	106	8,7	13,1	5,2	192,5	46,1	36,2
260	260	113	9,4	14,1	5,6	208,9	53,3	41,8
280	280	119	10,1	15,2	6,1	225,1	61	47,9
300	300	125	10,8	16,2	6,5	241,6	69	54,2
320	320	131	11,5	17,3	6,9	257,9	77,7	61
240	340	137	12,2	18,3	7,3	274,3	86,7	68,1
260	360	143	13	19,5	7,8	290,2	97	76,1
380	380	149	13,7	20,5	8,2	306,7	107	84
400	400	155	14,4	21,6	8,6	322,9	118	92,6
450	450	170	16,2	24,3	9,7	363,6	147	115,4
500	500	185	18	27	10,8	404,3	179	141
550	550	200	19	30	11,9	445,6	212	166
600	600	215	21,6	32,4	13	485,8	254	199



NORMAS PERFILES IPN	
Dimensiones	Tolerancias
UNE-36521-96	UNE-EN 10024-95

GAMA DE FABRICACIÓN DEFINICIONES DEL MATERIAL			
Norma	Tipo y Grado	Norma	Tipo y Grado
UNE-EN 10025-94	S-235 JR	UNE-EN 10025-94	S-355 JR
UNE-EN 10025-94	S-235 JRG2	UNE-EN 10025-94	S-355 JO
UNE-EN 10025-94	S-235 JO	UNE-EN 10025-94	S-355 J2G3
UNE-EN 10025-94	S-275 JR	DIN 17100-80	St 37.2
UNE-EN 10025-94	S-275 JO	DIN 17100-80	St 52.3

Intracero Digital no se hace responsable respecto al uso indebido de los datos ofrecidos. El Usuario entiende y acepta que la información ofrecida es meramente orientativa.